

Утвержден
постановлением администрации
муниципального образования
Кимовский район
№ _____ от « _____ » _____ 2020г.

ПРОЕКТ МЕЖЕВАНИЯ ТЕРРИТОРИИ МНОГОКВАРТИРНОГО ДОМА

Местоположение: Тульская область, г.Кимовск, ул. Некрасова, д.21

71-11-0054-ПМТ-2020

Заказчик: Администрация муниципального образования Кимовский район

Исполнитель: ИП Ачкасов Н.А.

Глава администрации
муниципального образования
Кимовский район

Кадастровый инженер

Е.В. Захаров

Н.А. Ачкасов



Взам. инв. №	
Инд. № подл.	
Подпись и дата	

Изм.	№ док.	Подп.	Дата

Оглавление

ТЕКТОВАЯ ЧАСТЬ.....	4
1 Общие положения.....	5
1.1 Введение	5
1.2 Исходные данные и условия, используемые для подготовки проекта.....	5
1.3 Цель разработки проекта.....	6
1.4 Образование земельного участка под многоквартирным домом.....	6
1.5 Заключение	8
ГРАФИЧЕСКАЯ ЧАСТЬ	9

71-11-0054-ПМТ-2020									
Изм.	Колуч.	Лист	№ док.	Подпись	Дата	ПРОЕКТ МЕЖЕВАНИЯ ТЕРРИТОРИИ МНОГОКВАРТИРНОГО ДОМА	Стадия	Лист	Листов
Разраб.		Ачкасов	Ачкасов		03.20		П	2	10
Пров.							Индивидуальный предприниматель Ачкасов Н.А.		
Инд.предпр.		Ачкасов			03.20				



СОСТАВ ИСПОЛНИТЕЛЕЙ:

№	Должность	Ф.И.О.	Подпись
1	Кадастровый инженер	Ачкасов Н.А.	

Проект межевания территории многоквартирного дома по адресу: Тульская область, г.Кимовск, ул.Некрасова, д.21 состоит из текстовой и графической части.

Графические приложения

№ п/п	Наименование чертежа	Масштаб чертежа	Кол-во листов
1	Чертеж проекта межевания территории многоквартирного дома	1:1000	2

Взам. инв. №	
Подпись и дата	
Инв. № подл.	

Изм.	Колуч.	Лист	№док.	Подпись	Дата

71-11-0054-ПМТ-2020

Лист

3

ТЕКСТОВАЯ ЧАСТЬ

Инв. № подл.	Подпись и дата	Взам. инв. №					71-11-0054-ПМТ-2020	Лист
								4
Изм.	Колуч	Лист	№ док.	Подпись	Дата			

Общие положения

1.1 Введение

Проектируемая часть территории, на которую разрабатывается проект межевания, расположена в границах г.Кимовска муниципального образования город Кимовск Кимовского района и предназначена для содержания и обслуживания многоквартирного дома и прилегающей к нему территории расположенного по адресу: Тульская область, г.Кимовск, ул.Некрасова, д.21.

В соответствии с правилами землепользования и застройки муниципального образования Кимовский район, территория находится в функциональной зоне градостроительного регулирования: ЖЗ - Зона застройки среднеэтажными жилыми домами.

Рассматриваемая территория расположена в пределах кадастрового квартала 71:28:010503.

Площадь территории межевания в согласованных границах составляет :3У1-4780 кв.м.

Сведения о ранее образованных земельных участках отражены на чертеже «Проект межевания территории многоквартирного дома» и в выписках из ГКН в электронном виде. Проект межевания территории многоквартирного дома по адресу: Тульская область, г.Кимовск, ул.Некрасова, д. 21» был выполнен на основании:

1. Муниципальный контракт №2 на оказание услуг по выполнению кадастровых работ с целью образования земельных участков под многоквартирными домами на территории г.Кимовска Тульской области от «12» февраля 2020г., заключенного с администрацией муниципального образования Кимовский район.

2. Постановления № 132 от 13.02.2020 «О разработке проекта межевания территории».

3. Технического задания.

Заказчиком проекта является администрация муниципального образования Кимовский район.

Проект межевания территории разрабатывается в целях определения местоположения границ образуемого земельного участка.

Проект межевания территории состоит из основной части, которая подлежит утверждению, и материалов по ее обоснованию.

1.2 Исходные данные и условия, используемые для подготовки проекта

1. Генеральный план муниципального образования город Кимовск утвержденный решением Собрании депутатов муниципального образования город Кимовск 2-го созыва от 27 декабря 2010 года за №29-162 «Об утверждении генерального плана муниципального образования город Кимовск Кимовского района»;

2. Правила землепользования и застройки муниципального образования город Кимовск Кимовского района, утвержденные решением Собрании депутатов муниципального образования город Кимовск Кимовского района 3-го созыва от 27 января 2017 года №66-234 «Об утверждении правил землепользования и застройки муниципального образования город Кимовск Кимовского района»;

3. Техническое задание на выполнение проекта межевания части территории под многоквартирным домом.

Взам. инв. №	
Подпись и дата	
Инв. № подл.	

Изм.	Колуч.	Лист	№док.	Подпись	Дата

71-11-0054-ПМТ-2020

Лист

5

4. Инженерно-геодезические изыскания, выполненные в марте 2020г. ИП Ачкасовым Н.А. в местной системе координат МСК-71.1. масштаб 1 : 1000
5. Данные государственного кадастра недвижимости.

Проект разработан в соответствии с следующими нормативными документами:

1. Федеральный закон РФ от 29.12.2004 №191-ФЗ «О введении в действие Градостроительного кодекса Российской Федерации»;
2. Федеральный закон РФ от 06.10.2003 № 131-ФЗ «Об общих принципах организации местного самоуправления в Российской Федерации»;
3. Закон Тульской области от 29.12.2006 № 785-ЗТО «О градостроительной деятельности в Тульской области»;
4. Постановление правительства Тульской области от 03.09.2012 № 492 «Об утверждении региональных нормативов градостроительного проектирования Тульской области»;
5. Приказ Минрегиона от 26.05.2011 № 244 «Об утверждении Методических рекомендаций по разработке проектов генеральных планов поселений и городских округов»;
6. Приказ Минрегиона от 30.01.2012 № 19 «Об утверждении требований к описанию и отображению в документах территориального планирования объектов федерального значения, регионального значения, местного значения».
7. СП 30-101-98 «Методические указания по расчету нормативных размеров земельных участков в кондоминиумах» утверждены приказом Минземстроя №59 от 26.08.1998г.
8. Приказ Министерства строительства и жилищно-коммунального хозяйства РФ от 7 марта 2019 г. № 153/пр «Об утверждении методических рекомендаций по проведению работ по формированию земельных участков, на которых расположены многоквартирные дома»

1.3 Цель разработки проекта

Основная цель разработки проекта - определение местоположения границ образуемого земельного участка.

Задачами подготовки проекта является анализ фактического землепользования и разработка проектных решений по координированию образуемого земельного участка под многоквартирным домом.

1.4 Образование земельного участка под многоквартирным домом

Проектом предусматривается образование земельного участка под многоквартирным домом по адресу: Тульская область, г.Кимовск, ул.Некрасова, д.21.

В соответствии с Правилами землепользования и застройки муниципального образования город Кимовск Кимовского района проектируемая территория находится в функциональных зонах градостроительного регулирования: ЖЗ-зона застройки среднеэтажными жилыми домами.

Красные линии генеральным планом муниципального образования город Кимовск Кимовского района не установлены.

Территории объектов культурного наследия, зоны действия публичных сервитутов на проектируемой части территории отсутствуют.

Изм. №

Подпись и дата

Изм. №

						71-11-0054-ПМТ-2020	Лист
							6
Изм.	Колуч	Лист	№ док.	Подпись	Дата		

В границе образуемого земельного участка проходит часть зоны с особыми условиями использования территории – Охранная зона ВЛ-0.4кВ Л-6 от ЗТП-12 Некрасова, г.Кимовск, Тульская область (71.28.2.178)

В границе образуемого земельного участка проходит часть зоны с особыми условиями использования территории – Охранная зона объекта газоснабжения "Соор.: подз. и надз. газ-д низ. давл. от грп №7 г.Кимовск, ул.Коммунистов и по г.Кимовск, назн.: нефт. и газ. соор., пр. 72219,31 м., лит.І инв.№ 70:420:002:010000060, адр. (местонах.) об-та: Тульская обл., г.Кимовск" (71.28.2.77)

Сведения о вновь образуемом земельном участке и его характеристики представлены в таблице 1.

Таблица 1

№ п.п.	Условный номер земельного участка согласно чертежа проекта межевания	Местоположение земельного участка	Площадь земельного участка (кв.м.)	Категория земель	Разрешенное использование	Примечание
1	:ЗУ1	Тульская область, г.Кимовск, ул.Некрасова, д.21	4780	земли населенных пунктов	для содержания и обслуживания многоквартирного дома	вновь образуемый земельный участок из земель находящейся в муниципальной или государственной собственности в границах кадастрового квартала 71:28:010503

Координаты характерных точек границ образуемого земельного участка представлены в таблице 2.

Таблица 2

Условный номер земельного участка согласно чертежа проекта межевания -:ЗУ1		
Площадь земельного участка 4780 кв.м.		
Обозначение характерных точек границ	Координаты (м)	
	X	Y
1	720 549,80	322 932,60
2	720 445,69	323 018,75
3	720 428,53	322 998,42
4	720 424,58	323 004,00
5	720 419,96	323 009,88
6	720 416,99	323 007,16
7	720 423,49	323 001,37
8	720 422,28	322 999,74
9	720 431,90	322 986,17
10	720 437,30	322 978,95

Взам. инв. №

Подпись и дата

Инв. № подл.

Изм.	Колуч.	Лист	№док.	Подпись	Дата
------	--------	------	-------	---------	------

71-11-0054-ПМТ-2020

Лист

7

11	720 440,13	322 975,84
12	720 443,48	322 972,26
13	720 445,80	322 970,32
14	720 447,81	322 968,84
15	720 453,78	322 964,50
16	720 473,62	322 950,29
17	720 478,28	322 946,72
18	720 492,04	322 935,34
19	720 503,78	322 925,85
20	720 525,06	322 907,99
21	720 525,82	322 908,61
22	720 531,83	322 912,62
23	720 533,78	322 913,34
1	720 549,80	322 932,60

1.5 Заключение

В результате подготовки проекта межевания территории была установлена граница образуемого земельного участка под многоквартирным домом.

Разработан чертеж проекта межевания части территории в М 1:1000 на основе топографической (горизонтальной) съемки территории.

Изм.	Колуч	Лист	№ док.	Подпись	Дата	71-11-0054-ПМТ-2020	Лист
							8

ГРАФИЧЕСКАЯ ЧАСТЬ

Изм. № подл.	Подпись и дата	Взам. инв. №
--------------	----------------	--------------

Изм.	Калуч.	Лист	№ док.	Подпись	Дата

71-11-0054-ПМТ-2020

71:28:010503

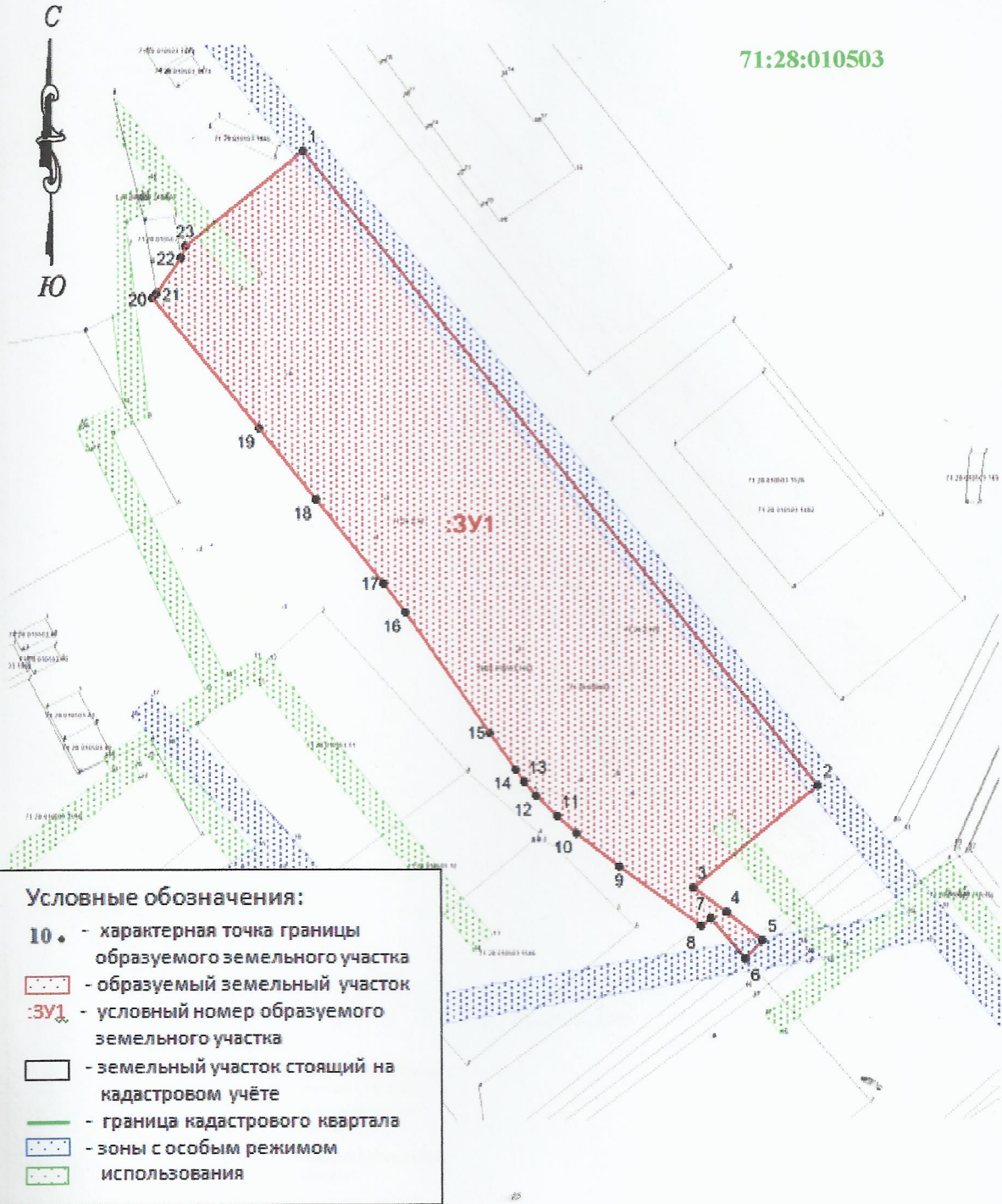

Система координат – местная МСК – 71.1
 Масштаб 1:1000

				71-11-0054-ПМТ-2020			
				Проект межевания территории многоквартирного дома			
Должность	Фамилия	Подпись	Дата	Местоположение: Тульская область, г.Кимовск, ул.Некрасова, д.21	Стадия	Лист	Листов
ИП Ачкасов Н.А.	Ачкасов Н.А.		03.20		П	1	2
Исполнитель	Ачкасов Н.А.		03.20	Чертеж проекта межевания территории	Индивидуальный предприниматель Ачкасов Н.А.		
	Ачкасов Николай Алексеевич						



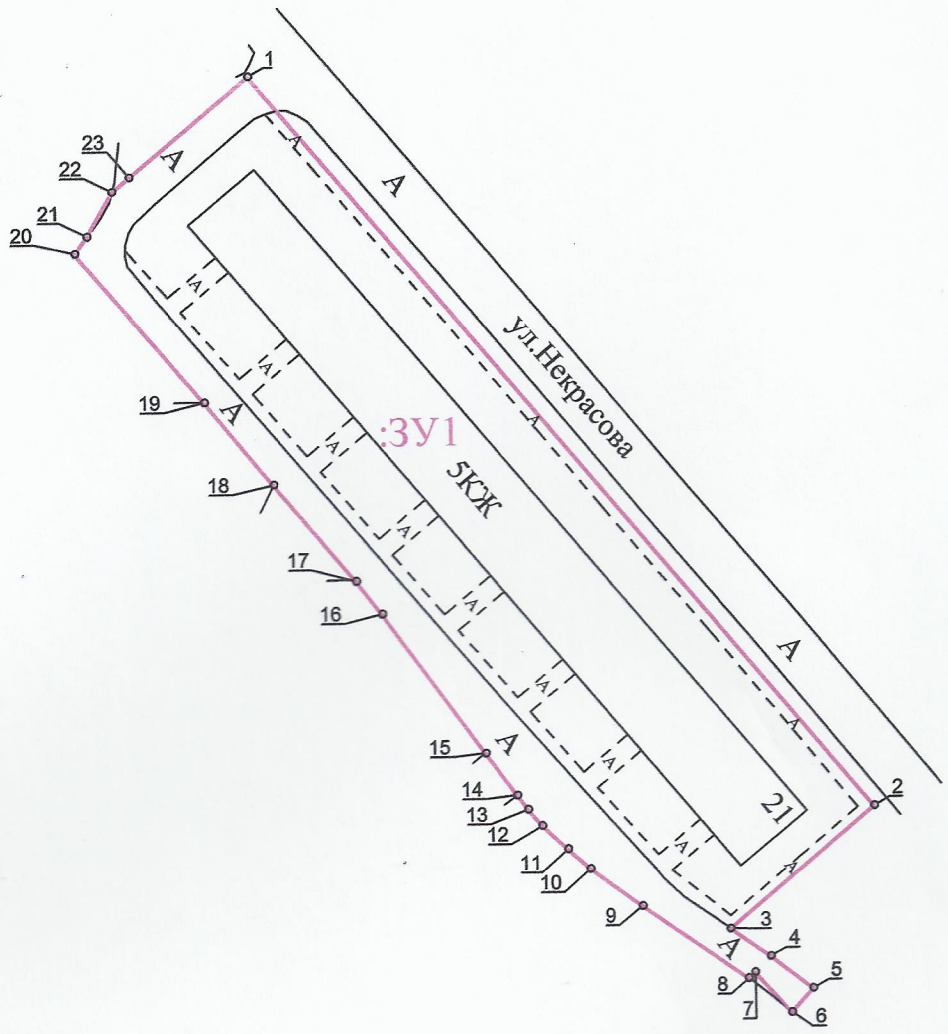

Система координат - МСК-71.1
 Масштаб 1:1 000

- Условные обозначения :
- граница территории объекта и смежных земельных участков
 - в соответствии с кадастровым документом
 - 3У1** - номер строения и смежных земельных участков

				71-11-0056-ПМТ-2020			
				Проект межевания территории многоквартирного дома			
Должность	Фамилия	Подпись	Дата	Местоположение: Тульская область, г.Кимовск, ул.Ленина, д.30	Стадия	Лист	Листов
ИП Ачкасов Н.А.	Ачкасов Н.А.		03.20.		П	2	2
Исполнитель	Ачкасов Н.А.		03.20.	Чертеж проекта межевания территории	Индивидуальный предприниматель Ачкасов Н.А.		

